

ВОДИЧ КРОЗ УЏБЕНИК

помоћи ће ти да се упознаш са садржајем и начином коришћења уџбеника

У овом делу одговараћеш на уводна питања у лекцији. Повезиваћеш своја претходна знања и искуства с новим садржајем.

1.1 ПРОСТОР И ПЕРСПЕКТИВА

Наштај, степениште онако како га видиш док стојиш на његовом врху. Потом исто степениште прикази посматрајући га одозго, из подножја. Упореди цртеже.

Опиши простор у ком се налази *Савалда саборна оштрица и слобода*. Који од примера у горњем раду приказује оно што би у стварности могао да види посетилац, а који одговара ономе што би могао да види уметник? Присети се који скулптуре на отвореном простору си још видели (нпр. лежеће фигуре, споменике, фонтане).



Ане Третиј, *Савалда саборна оштрица и слобода*, подиуму 1966.



Ане Третиј, *Савалда саборна оштрица и слобода*, детаљ подиуму 1966.



Винсент ван Гог, *Савалда саборна оштрица*, 1888.

По чему се простор приказан на слици *Савалда саборна оштрица и слобода* разликује од простора приказаног у претходним примерима? Да можеш да изабереш, где би изложио/ла ову слику? Због чега?

Простор је све оно што нас окружује. Унутар њега налазе се облици које је створила природа, али и облици које је направљено човек. Неки уметници (архитекти, вајари) обликују тродимензионалне објекте (зграде, скулптуре) који имају ширину, висину и дужину, тј. дубину, док се неки изражавају и на дводимензионалним подлогама (папир, зид, сликарско платно). Тада користе перспективу како би створили илузију треће димензије на дводимензионалној подлози на којој раде.

Перспектива (лат. *perspicere* – посматрати, видети, разабрати) означава стварање илузије дубине простора на дводимензионалној подлози (слика, цртеж). Под перспективом такође подразумевамо и начин посматрања реалног простора.

10

У овом делу упознаћеш различите уметнике и сазнаћеш о њиховим погледима на свет.

О УМЕТНИКУ

Анри Мисо (1899–1984) је белгијски уметник који је дао допринос уметничкој пракси тек као шездесетогодишњак. Осим сликања, бавио се и писањем. Припадао је правци у експривативне уметности, који се јавио у Европи након Другог светског рата под називом ташизам (франц. *tachisme* – мрља). Одликује га спонтано изражавање, без претходно утврђеног плана. Радови настају неким пролиминарним кретањем и променама боје на подлогу, а полени четкице постају важно средство изражавања унутрашњих доживљаја, представљајући одговор на стање кризе после рата, као и стање оубујености и немоћи да се свет промени.



Прочитај Мисоову песму *Пејзажи*. Какав пејзаж описује уметник? Због чега се он тако осећа? Уочи речи које се понавља. Шта се тиме постиже? О којој сликарској фигури је реч? Како ти замислиш пејзаж? Представи га у жељеном ритму цртежом, сликом, скулптуром илили покретом.

*Пејзажи синојки или онојки,
Пејзажи не Швајцарске Земље, колико животи,
Пејзажи Врелица које Шведи Допако, сабори неодољиво о Божева као уназад,
Пејзажи Гриво, синојки животи,
Пејзажи којима се доквашу ране, нож, смећ, бол, раздобје, коначи око
врати, мобилизација,
Пејзажи којима се зајужују грони,
Пејзажи, као карнавал ишће се навлачи Орево Плав.*

САЗНАЈ ВИДЕ

Ернст Чајндли је немачки физичар с краја 18. и почетка 19. века, који је показао шта се дешава када звучни таласи пролазе кроз танку филефилину илуци од метала посути песком, док се преко ње прелазни гудалом. Његов изум познат је под називом Чајндлијеве плоче.

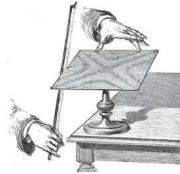

Потражи на интернету снимак који приказује Чајндлијеве плоче и објасни каква ритам стварају зрна песака која се групишу на местима на плочи која се не померају. Упореди шта се дешава када се преко плоча на истом месту прелазни гудалом брже и спорје.

30

У овом делу посматраћеш слике и одговараћеш на питања у вези са њима.

Овде ћеш открити неке нове пределе и видети како на свет гледају припадници других народа и култура.

Ван оквира

нуди различите задатке који ће ти помоћи да сагледаш уметност и у другим предметима које обрађујеш у осмом разреду.

У Истражи занимања сазнаћеш више о уметничким занатима и професијама.

ВАН ОКВИРА

Прочитај Валтер број 19 Фредерика Шопена, Чарлса Виторија Монтија и композитора Трич Арча Болде од Јохана Штрауса. Упореди њихове ритмове.

Поведите се у групе од по три члана. Први члан нека бацим неке престава ритам ваљера. Други члан блицком изведе ритам чардаша, а трећи нека техником бибокса престава ритам полке. Пробајте да их изведете истовремено. Осамислите кораке и костиме за нову игру.

НЕПОЗНАТА РЕЧ
Бибоксинг – оспанавање ритма гласом, језиком, устима

ИСТРАЖИ ЗАНИМАЊА

Пред тобом је страница из часописа *Доба* из 1922. године. Обрати пажњу на облик, величину и распоред слова и речи, као и на природу. Шта уочаваш? Шта је уметнику било важније од читавости текста?

Добро одговорио осећају за ритам важан је у типографији – вештини обликовања текста, где се одбирам одговарајућег фонта и одређивањем размака између слова, речи и редова, као и колоне и места илустрација на некој страници, текст прилагођава одређеној намени.

Типографску примену можемо видети на ослонца књига, графикама на зидовима библотекама, екранима мобилних телефона и сл. Типографија има широку употребу у графичком дизајну. Типографију морају познавати и њена правна подлога: техничари за графичку примену. Они, између осталог, воде рачуна о уносу текста, избору слова, изгледу страна и постављању фотографија и илустрација.

Упореди у ком ритму је распоређен текст на примерима странице из књиге, уџбеника и неке часописа. На који начин интервал између речи и редова утиче на читавост онога што је написано? Истражи која се занимања још баве графичким обликовањем текста. Које способности су потребне за обављање тог посла? Истражи ко су били словослагачи.

НЕПОЗНАТА РЕЧ
Фонт – скуп знакова или типова слова исте врсте и величине

32

ДНЕВНИК ПОСМАТРАЊА

Погледај на интернету како је изгледао Трг кнеза Михаила са спомеником у Београду 1919. године. Упореди га с његовим данашњим изгледом на основу фотографија које тиш саопшталне пронађиш.

МАШИНА ВОЉУ

1. Пodelите се у групе. Напишите на папирним листице називе различитих принципа компоновања. Израдите један од њих. Баш задатак јесте да пронађете примену тог принципа у окружењу и да то фотографирате. Нека свака група изложи своје радове попуњајући принципи компоновања који је извукла.
2. Распитате се да ли је у вашем месту у прошлости постојала нека значајна зграда, кућа, споменик и сл. који данас не постоји. Примените информације о томе и покушајте да реконструирате изглед тог здања.

ДОВОХ, ВИДЕХ, САЗНАХ

1. Истражите који се споменици културе у нашој земљи налазе на листи светске културне баштине, а који не (иако су изузетно значајни).
2. Шта за тебе значи споменици културе у нашој земљи (објасни на примеру). Како бисмо, као појединци и као заједница, могли допринети промоцији тог дела наслеђа?
3. Посетите музеј или галерију (у свом месту или приликом посете неком граду) и погледајте изложбу. Запишите своја запажања о томе који су експонати изложени и на који начин, шта је њима приказано, шта је на вас оставило најдужи утисак и због чега.

72

У **Дневнику посматрања** налазе се задаци помоћу којих ћеш „изоштрити“ своја чула за критичко посматрање.

Овде ћеш пронаћи предлоге за задатке који ће ти помоћи да се стваралачки изразиш.

----- ПРИМЕНА ПРИНЦИПА КОМПОЗИЦИЈЕ

Осим у сликарству, вајарству и архитектури, ритам је сактави део и друге врсте уметности – музике, плеса, поезије и позоришта. У позоришту су важни распоред и кретање глумца на позорници – мимикса. Општи ритам који глумци на сцени стварају покретима тела. Која је улога покрета у позоришту или на филму?



ДНЕВНИК ПОСМАТРАЊА

Посматрај недељу дана како се мења типологија насловне Гоогле странице. Симулирај и опција своја залажања, а потом нацртај свој предлог за неку од њених наредних верзија.

МАШИ НА ВОЉУ

1. Прикажи кретање неке животиње у тензији по избору. Можеш нпр. на истом папиру да представиш различите полове кроз које пролази токми сова или да дуптираш оне делове тела који су у покрету. Уколико се одлучиш за вањне, поведи рачуна о тензији коју при кретању стварају мишићи.
2. Представи спонтани ритам помоћу тачака и линија. Комбиниј различите полове – на неким местима овази дотакни подлогу, а на другим је притисни. Истражи како ће изгледати траг делимично суве четке на подлози.
3. Одабери неку песму од оних које си до сада учио/ла. Представи је на папиру формата А4 тако што ћеш величином и распоредом слова, речи, ровама и знакова интерпункције створити жељени ритам. Задатак можеш урадити и на рачунару, а на крају га одштампати.

ДОЂОХ, ВИДЕХ, САЗНАХ

1. Пронађи примере из свакодневног живота где се применом ритма остварује динамичност.
2. Упореди ритам рада ногу спортисте приликом скока вис и удаљ.
3. Размисли које занимљиве би животиње да се бавиш и објасни на који начин би могао/ла да примениш своја знања о ритму у одбраној области.

ВАЖНИ ПОЈМОВИ

ритам (правилни, неправилни, слободни, спонтани)

У делу **Важни појмови** пронаћи ћеш кључне речи из лекције.

На крају лекције налазе се питања за проверу наученог.

ЛИКОВНИ СТУДИО

Група средњошколца из Пожаревца, након завршене ИТ обуке за дигитализацију културе Матајуб, успела је да дигитализује мурале у својој граду и да их уздига на малу, на основу које посетиоци могу припремити своју руту за обилазак и разгледање. Погледајте како изгледају мурали у Пожаревцу, пронађите их на мали, размислите о томе које поруке преносе и које принципе компоновања приказују.

1. **ГРУПА** – Спремите предавање којим ћете показати како мурали утичу на доживљај архитектуре. Изаберите неколико позитивних и негативних примера у свету и код нас. Потом представите своје предлоге (скице) за мурале који би с одабраним архитектонским задацима у вашој месту или околини чинили јединствену целину. Објасните коју поруку би сваки од њих прениосио и у чему би се огледала њихова важност за чланове шире заједнице.
2. **ГРУПА** – Уз помоћ наставника ступите у контакт с уметницима који се баве муралима. Распитајте се како изгледа пут од почетне идеје до реализације мурала, поступак прибављања дозволе за његово извођење и припремање површине за осликавање. Информације се о могућим техникама и формама које се користе у изради мурала. Анализирајте примену принципа компоновања у радовима различитих уметника. Прикажите резултате свог истраживања одвојено у форми Power Point презентације, видео-снимка, предавања, демонстрације и слично.
3. **ГРУПА** – Припремите радоницу којом ћете остале ученике из одељења упознати с важном познавања пропорција у изради мурала. Подстакините их да размисле своје идеје за мурал, а потом заједнички одаберите једну идеју, за коју ћете урадити скицу. Можете поделити ученику у групе, при чему кола сваке треба да буде један од реализатора радонице. Упутите чланове своје групе како да пратећи мрежу хоризонталних и вертикалних линија које су повучене на једнаком одстојању (нпр. 2,5 см) преко папира, на ком се налази почетна скица, пренесу њене појединачне делове на папир већег формата.
4. **ГРУПА** – Уз помоћ наставника напишите пројекат који бисте популаризовали израду мурала у свом месту (нпр. фестивал) и секвенци пажњу на решавање питања која су од важности за локалну заједницу. Представите свој рад осталим ученицима из одељења који треба да глуме комисију за одобравање пројеката.

* Уколико се укаже могућност, осликајте мурал у школском дворшту или учиници. Примените знања која сте стекли радећи у групама.

Ликовни студио осмишљен је као место у уџбенику где ћеш исту тему, кроз пројекте, моћи да истражиш из различитих углова.

Садржај

I ПРОСТОР И ПРОПОРЦИЈЕ

1.1 Простор и перспектива _____	10
1.2 Пропорције _____	17
1.3 Трагом наше прошлости _____	21
Ликовни студио _____	25

II ПРИМЕНА ПРИНЦИПА КОМПОНОВАЊА

2.1 Ритам _____	28
2.2 Констраст _____	34
2.3 Доминанта _____	38
2.4 Градација _____	44
2.5 Равнотежа _____	48
2.6 Хармонија _____	55

2.7 Јединство _____	58
2.8. Примена принципа компоновања _____	62
2.9 Трагом наше прошлости _____	68
Ликовни студио _____	73

III КОМУНИКАЦИЈА

3.1 Декодирање слике _____	76
3.2 Трагом наше прошлости _____	81
Ликовни студио _____	84
Ликовни студио _____	85
Речник _____	86
Коришћена литература _____	92
Извор фотографија _____	92

ПРОСТОР И ПРОПОРЦИЈЕ





Шта мислиш, за који простор је наручена израда ове слике? Данас је она изложена у музеју. Да ли то утиче на општи утисак и начин посматрања? Објасни.

1.1 ПРОСТОР И ПЕРСПЕКТИВА

Нацртај степениште онако како га видиш док стојиш на његовом врху. Потом исто степениште прикажи посматрајући га одоздо, из подножја. Упореди цртеже.

Опиши простор у ком се налази *Сјоменик ошћора и слободе*. Који од примера у горњем реду приказује оно што би у стварности могла да види птица, а који одговара ономе што би могла да види жаба? Присети се које скулптуре на отвореном простору си још видео/-ла (нпр. лежеће фигуре, споменике, фонтане).

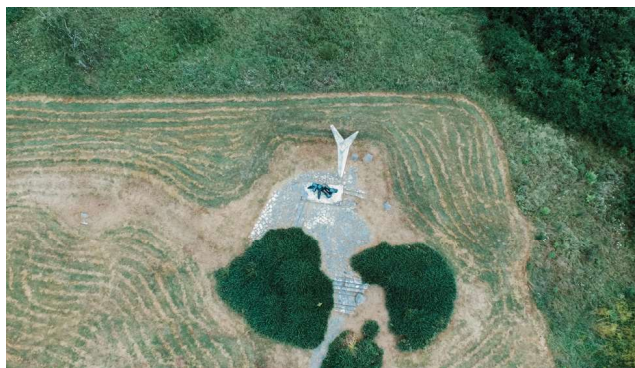

► Анте Гржетић, *Сјоменик ошћора и слободе*, подигнут 1966.

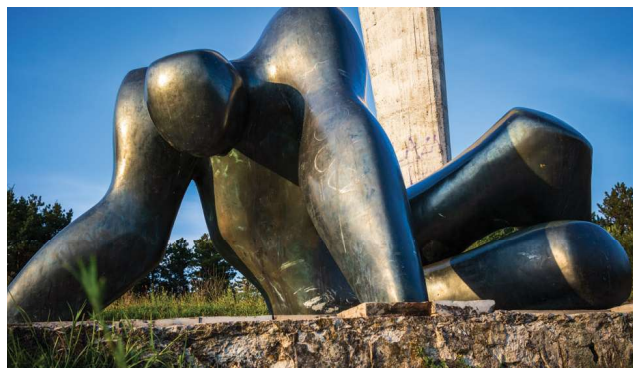

► Анте Гржетић, *Сјоменик ошћора и слободе*, детаљ

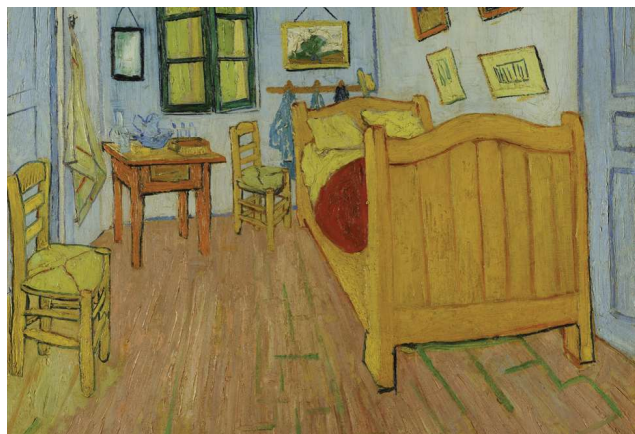

► Винсент ван Гог, *Сјаваћа соба*, 1888.

По чему се простор приказан на слици *Сјаваћа соба* разликује од простора приказаног у претходним примерима? Да можеш да изабереш, где би изложио/-ла ову слику? Због чега?

Простор је све оно што нас окружује. Унутар њега налазе се облици које је створила природа, али и објекти које је направио човек. Неки уметници (архитекте, вајари) обликују тродимензионалне објекте (зграде, скулптуре) који имају ширину, висину и дужину, тј. дубину, док се неки изражавају и на дводимензионалним подлогама (папир, зид, сликарско платно). Тада користе перспективу како би створили илузију треће димензије на дводимензионалној подлози на којој раде.

Перспектива (лат. *perspicere* – посматрати, видети, разабрати) означава стварање илузије дубине простора на дводимензионалној подлози (слика, цртеж). Под перспективом такође подразумевамо и начин посматрања реалног простора.

У претходном разреду упознао/-ла си се са линеарном, ваздушном и колористичком перспективом.

Шта мислиш, шта се налазило у висини погледа уметника када је сликао *Иродова јозба*? Идући ка позадини слике продужи линије којима су означени редови плочица. Шта уочаваш?

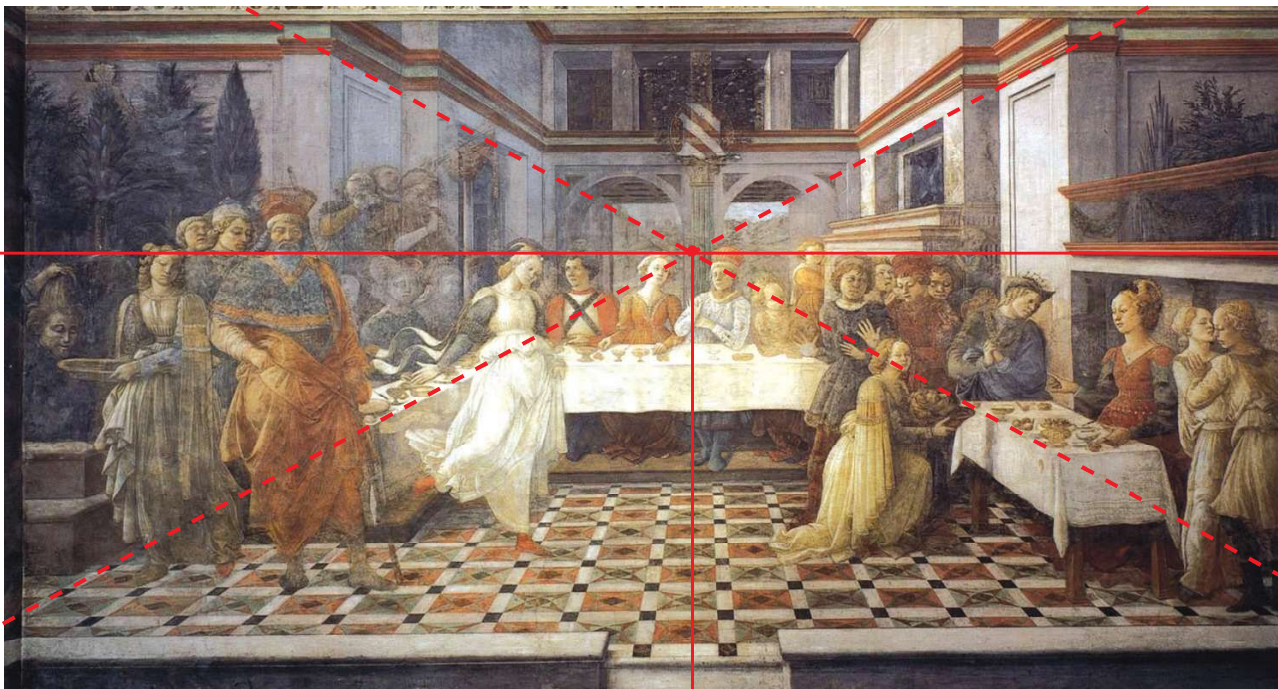

► Филипо Липи, *Иродова јозба*, 1452–1465.

• **Линија хоризонта**

Простире се хоризонтално преко папира или платна како би означила место где се спајају небо и земља, а налази се у висини погледа.

• **Тачка недогледа**

Налази се на линији хоризонта. У њој се сусрећу међусобно паралелне линије које се визуелно приближавају идући ка хоризонту.

Линеарна перспектива је врста перспективе код које се привид дубине простора остварује сразмерним смањивањем облика идући од посматрача ка тачки недогледа.

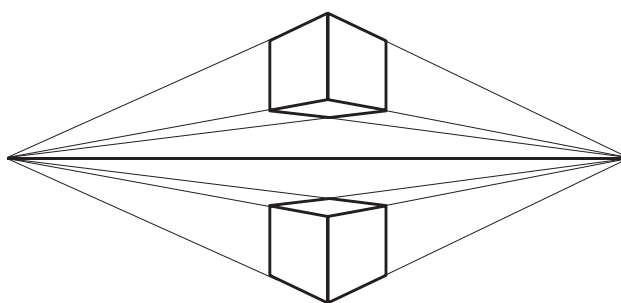
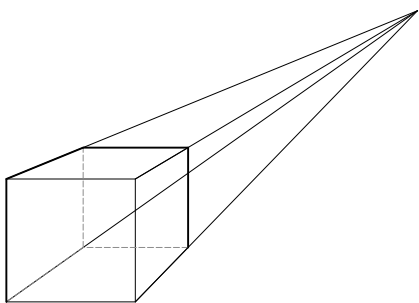

По чему се разликују следећи прикази коцке у линеарној перспективи? Означи на примерима тачку недогледа и линију хоризонта. Уочи како се у другом примеру приказ коцке мења у зависности од њеног положаја у односу на линију хоризонта.

Упореди контуре фигура у првом плану са контурама планина у позадини. Где изгледају оштрије, а где мекше? Како се мења интензитет боја идући од првог плана ка позадини?



Ваздушна перспектива заснива се на промени боја и контура облика са повећањем удаљености од посматрача. У првом плану слике контуре облика су оштрије, а боје интензивније у односу на оне у позадини. Идући ка хоризонту контуре облика постају мекше, а боје мање засићене, стапајући се с плавом позадином.

► Димитрије Аврамовић,
Ајошеоза Лукијана Мушицкој, 1840.

Присети се како се још назива ваздушна перспектива. У сликању ког мотива се најчешће примењује?

Колористичка перспектива је врста перспективе код које се привид треће димензије на равnoj површини слике остварује употребом топлих боја за осликавање облика ближих посматрачу и хладних боја за облике у позадини.

Која је разлика између колористичке и ваздушне перспективе?



► Надежда Петровић,
Косовски божури – Грачаница, 1913.

ДНЕВНИК ПОСМАТРАЊА

Упореди шта се дешава са столом и шинама идући од посматрача ка хоризонту.



► Мозаик у Базилици Светог Виталија у Равени, 6. век

Код приказивања **обрнуте перспективе**, објекти се повећавају и шире с удаљеношћу. Оно што је даље, нпр. задња страна коцке, приказује се као шире, а оно што је ближе, приказује се као уже. Уместо да се замишљене паралелне линије сужавају док се не споје у тачки недогледа на хоризонту, сужавају се ка посматрачу.

У следећем примеру уочи детаље где се најбоље види обрнута перспектива.



► Фреска из Храма Светог Саве у Београду, 21. век

Какав је распоред фигура у следећем примеру? Уочи делове слике који приказују земљорадничке послове. Распитај се којим редоследом се обављају: жетва, одвајање жита од плевне, сакупљање и мерење жита, орање и копање. На који начин су ти послови представљени на слици?



► Норман де Гарис Дејвис, Ланселот Крејн, *Источни зид Нахијове гробнице*, 1908–1910, према оригиналу из 1410–1370. пре н. е.

У **вертикалној перспективи** облици који се у стварности налазе једни иза других смештају се на равној површини слике једни изнад других, што не одговара ономе што видимо у стварности. Зато је потребно знати како се слика чита. У египатском сликарству призори се најчешће читају здесна налево и одозго надоле. У другим случајевима читалац може сам одредити оријентацију гледајући људске и животињске фигуре јер су оне окренуте према почетку текста исписаног хијероглифима. То нпр. значи да се, ако је фигура окренута удесно, слика онда чита здесна налево. Осим у египатском сликарству, вертикалну перспективу можемо пронаћи и на асирским рељефима, на неким грчким вазама, као и у сликарству 11. и 12. века.



Који је мотив приказан у следећем примеру? На основу којих детаља то закључујеш? Да ли је уметник могао да наслика ову слику посматрајући модел само из једног угла? Зашто?

У **полиперспективи** делови предмета, објеката или облика приказују се истовремено виђени из више различитих углова посматрања. Нешто се приказује онако како се види спреда, нешто бочно, а нешто посматрано отпозади.

► Дијео Ривера, *Младић у сивом џемџеру* (Жак Лишшиц), 1914.

Полиперспективу можемо видети у кубизму, када се почетком 20. века јавило другачије схватање простора слике захваљујући научним открићима у физици и астрономији. У намери да прикажу потпуну истину о неком облику, уметници круже око њега и излажу његове различите углове.

Семантичка или **иконографска перспектива** је такав начин приказивања где се величином фигуре указује на њен значај унутар композиције. Оно што има већу важност приказује се као веће у односу на оно што има мању важност, без обзира на место које заузима у простору слике, тј. да ли је ближе посматрачу или удаљеније од њега. Овакав начин приказивања срећемо у средњовековној уметности (нпр. лик владара је приказан већи у односу на „обичне“ људе), као и у дечјем стваралаштву.

Где је усмерен поглед већине фигура на слици? Шта мислиш којим фигурама је уметник придао највећу важност? Како је то постигао? Где их је сместио на слици?



► Дучо ди Буонинсења, *Маестри, Бојородица на пресјолу*, 1308–1311.



МАШТИ НА ВОЉУ

1. Наброј различите врсте перспективе.
2. Објасни шта је вертикална перспектива, а шта полиперспектива.
3. Покушај да пронађеш примере за семантичку перспективу на својим дечјим цртежима.
4. Која је разлика између линеарне и обрнуте перспективе?



ДОЂОХ, ВИДЕХ, САЗНАХ

1. Направи презентацију о различитим врстама перспективе (нпр. у *Power Point*-у, на хамер папиру и сл). Прикажи најважније податке и примере који их илуструју. Води рачуна о томе да ускладиш слику и текст.
2. Пронађи пример вертикалне перспективе и на њему представи различите планове у простору. На посебним папирима (картонима) нацртај шта се у ком плану налази. Потом постави цртеже у вертикалан положај, једне иза других, да посматрач добије утисак дубине простора.



ВАЖНИ ПОЈМОВИ

простор, линија хоризонта, тачка недогледа, линеарна, ваздушна, колористичка, обрнута, вертикална, семантичка перспектива, полиперспектива

ПРИМЕНА ПРИНЦИПА КОМПОНОВАЊА





Композиција означава структуру ликовног дела, однос и распоред елемената у његовој целини, као и крајњи резултат процеса ликовног компоновања. Правила по којима се ликовни елементи распоређују унутар композиције називају се принципи компоновања. Које принципе компоновања знаш? Уочи их и опиши у следећем примеру.

2.5 РАВНОТЕЖА

Објасни како се успоставља равнотежа тела које се налази у стању мировања и тела које се креће равномерно праволинијски. Шта је тежиште тела и како се одређује?

Погледај фотографије и наведи још неке области живота за које је важна равнотежа.

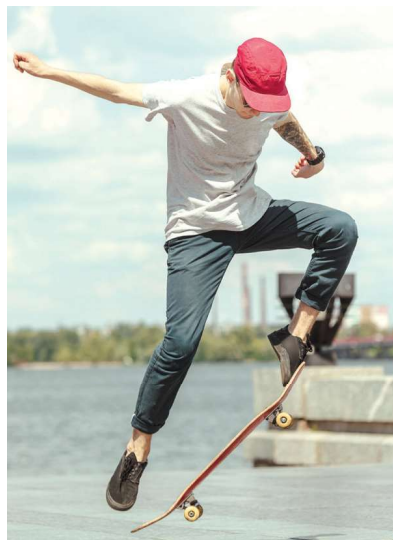

Одржавање равнотеже у свакодневном животу врло је важна вештина. Тело које изгуби равнотежу ће пасти, што се често дешава деци која тек уче да ходају или људима који први пут стану на лед у клизаљкама. То се дешава због силе Земљине теже.

Прочитај више о равнотежи у уџбенику за физику.

Када говоримо о равнотежи као о једном од принципа компоновања у ликовној уметности, мислимо на **визуелну равнотежу**. Она се заснива на познавању утисака које одређени ликовни елементи имају на посматрача – да делују визуелно лакше или теже. Када је реч о дводимензионалним композицијама попут слике, приликом распоређивања елемената на платну уметници воде рачуна о томе како они делују на посматрача, тј. да ли изгледају визуелно теже или лакше. Тада не говоримо о стварној, него о **визуелној тежини**.

Ако у обзир узмемо облике, можемо рећи да квадрат има већу визуелну тежину од круга, као и да су већи облици визуелно тежи од мањих облика. Веће и мање облике можемо довести у баланс њиховим распоређивањем – нпр. противтежа једном великом облику у центру може бити неколико мањих облика који се налазе на самој ивици рада. Када је реч о бојама, тамније боје су визуелно теже него светлије, а топлије боје лакше су од хладнијих боја. Наравно, приликом успостављања визуелне равнотеже треба посматрати све елементе у целини. Тако ће мањи тамнији облик бити у равнотежи с већим светлијим обликом.

У каквом односу стоје делови облика у односу на осу симетрије у следећим примерима?

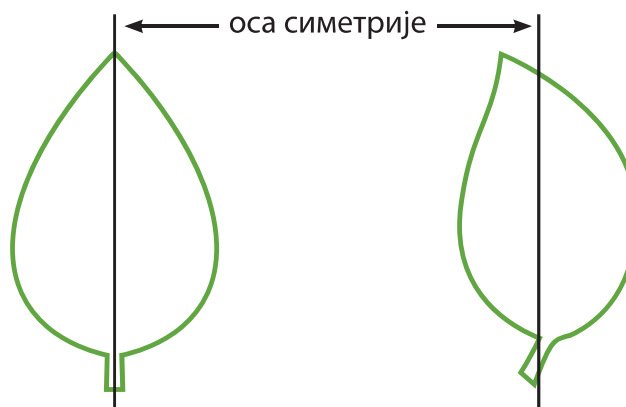

симетрична равнотежа

асиметрична равнотежа

Који од следећих примера приказује симетричну, а који асиметричну равнотежу? Који од њих ти делује статично, а који динамично? Објасни.



▶ Јован Солдатовић, *Борба јелена*, 1965.



▶ Иван Мештровић, *Споменик незнатом јунаку*, 1938.



ИСТРАЖИ ЗАНИМАЊА

Реч бонсаи означава биљку засађену у посуду. Упркос јапанском пореклу речи, уметност узгајања минијатурног дрвећа везује се за Кину, а потиче још из 600. године. У кинеској култури постојало је веровање да минијатурни облици садрже мистичне и магијске моћи, што је довело до тога да баште буду украшаване ниским дрвећем и жбуњем. Развој оваквог начина узгајања, који подразумева примену различитих техника усмерених на култивацију умањених примерака биљних врста, неодвојив је од усавршавања у области израде посуда. Саксије доприносе њиховој лепоти и заједно с биљкама посматрају се као јединствена целина. Уметност бонсаија дошла је у Јапан захваљујући будистичким монасима.

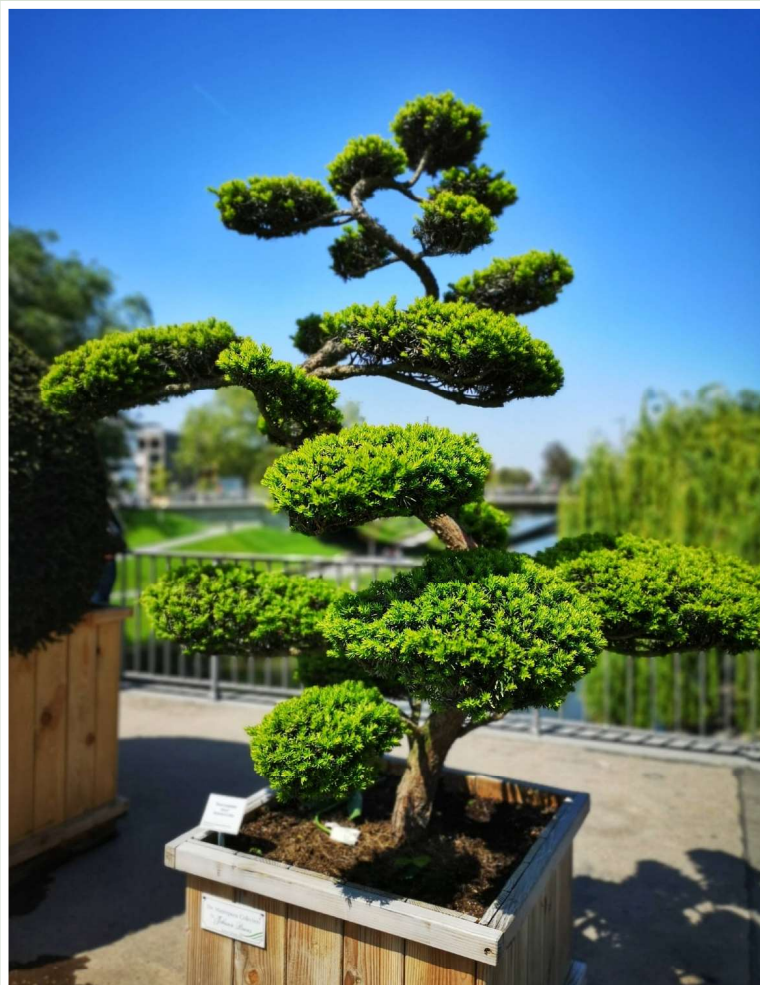

Шта мислиш, које су вештине и способности потребне за узгајање бонсаија?

Направи презентацију о следећим занимањима: грнчар и/или техничар хортикултуре. Обавести ученике из одељења о томе које све могућности ова занимања пружају. Пронађи и покажи неке њихове производе.



ВАН ОКВИРА

Шта је хомеостаза? Који су регулаторни механизми у њеном одржавању? Упореди хомеостазу у природи с равнотежом као принципом компоновања.

Шта делује визуелно теже: осенчени или неосенчени делови цртежа, позадина или оно што се налази у првом плану? Објасни. Опиши како текстура неке површине утиче на наше опажање равнотеже у композицији.

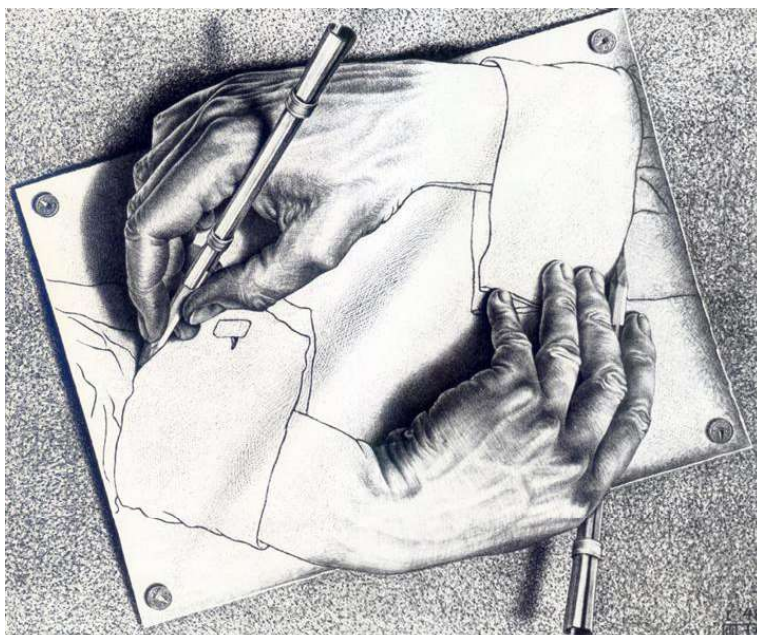

► М. К. Ешер, *Руке које цртају*, 1948.



► Арон Сискинд, *Ољушћена боја, Џером, Аризона*, 1949.

Који облик на слици ти је најпре привукао пажњу? Које је величине и боје? Одабери два елемента на слици и упореди њихову визуелну тежину.

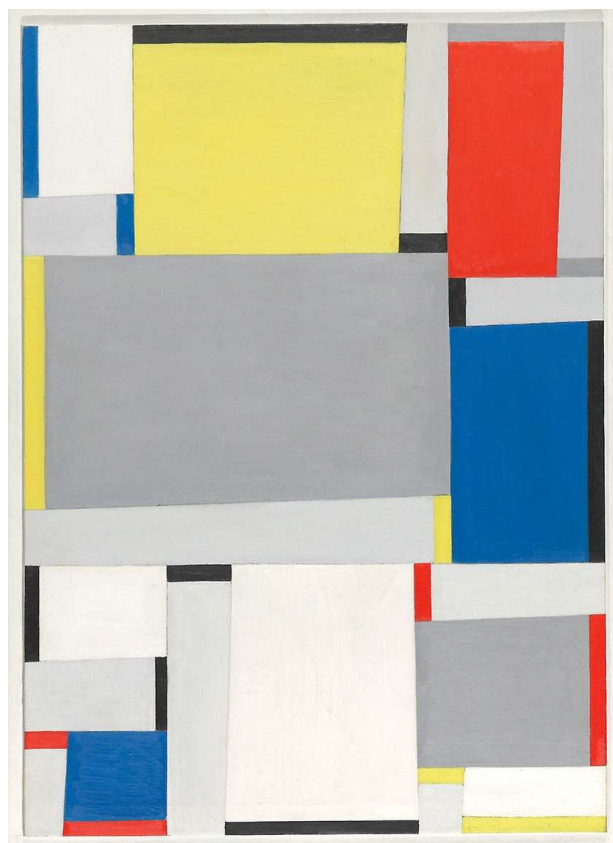

► Фриц Гларнер, *Релацијска слика, бр. 82*, 1957.

Шта је на слици противтежа групи људи која се налази у левом углу слике?



► Франсиско Гоја, *Борба бикова*, 1824.

ДНЕВНИК ПОСМАТРАЊА

Потражите на интернету кратак видео *Вес Андерсон: У центру* (*Wes Anderson: Centered*), америчког режисера Коганаде (Kogonada). Њиме је желео да прикаже врсту равнотеже коју је у својим филмовима користио режисер Вес Андерсон. Откриј о којој је равнотежи реч. Одабери неког режисера и погледај неколико његових филмова. Уочи појединачне сцене. Анализирај каква равнотежа настаје распоређивањем различитих елемената, шта се њоме постиже и објасни да ли се она понавља од филма до филма.

Шта је истакнуто на фотографији? Поређај елементе од визуелно најтежег до визуелно најлакшег. Фотографиши или пронађи фотографије различитих унутрашњих простора и анализирај какву равнотежу распоред елемената открива.



► Галерија Уфици, Фиренца



УПОЗНАЈЕМО ДРУГЕ КУЛТУРЕ



На посебном папиру доцртавањем, прерадом или новим распоредом елемената представи тетоважу тако да формираш другачију равнотежу.

Тетовирање је било саставни део културе Маора, народа с Новог Зеланда. Њихове моко тетоваже, као трајне ознаке на лицу и телу, служиле су им као личне карте, указујући на њихов положај и улогу у друштву. Тетовирањем су обележавани важни животни догађаји, попут преласка деце у свет одраслих, а њихови носиоци даривани су снагом, моћи и заштитом. На илустрацији видимо мотив под називом манаија, који означава маорско митолошко биће. Оно је било посредник између материјалног света и света духова и симболизовало је заштиту од зла. Обично се приказује с главом птице, телом човека и репом рибе, виђених са стране.



МАШТИ НА ВОЉУ

1. Направи бонсаи од мекане танке жице пресвучене гумом, пластиком или тканином. Потребно ти је: око 10 m жице, маказе или клешта за сечење жице, четкице за сликање и камен. Жице сеци искључиво уз надзор наставника.
 - а. Исеци котур жице на делове од 25 cm. Сакупи исечене делове у сноп и процени колика дужина ће ти бити потребна за корен бонсаија којим ћеш га причврстити за камен. Тај део остави за крај и крени од прављења стабла увртањем снопа жице.
 - б. Гране направи тако што ћеш разделити сноп на делове са мањим бројем жица, а обликоваћеш их увртањем.
 - в. Крошњу обликуј тако што ћеш појединачне жице из снопова који сачињавају гране увити у спирале. За то ће ти бити потребне четкице за сликање различите дебљине. Ухвати један крај жице и намотај је преко четкице, а потом скини жицу и додатно је обликуј рукама. На крају направи корен. Узми додатну жицу и њом обмотај доњи део дебла и причврсти га за камен.
2. Одабери неку уметничку слику, уочи начин на који су елементи на њој распоређени применом принципа равнотеже. Поједностављеним облицима прикажи врсту равнотеже коју та слика представља. Направи скицу композиције за слику приказујући облике упрошћено, без детаља (нпр. четинар представи као троугао, сунце као круг). Важно је да се види коју врсту равнотеже представља, шта се налази у фокусу, како су елементи распоређени. Затим нека твој пар из клупе наслика рад по овом плану, и обратно. Касније разговарајте о томе колико се слика разликује од скице, да ли успева да представи елементе у равнотежи и тако даље.
3. Из новина или часописа исеци различите облике. Распореди их на лист из блока применом принципа равнотеже, водећи рачуна о њиховој величини и боји, као и положају.



ДОЂОХ, ВИДЕХ, САЗНАХ

1. Које врсте равнотеже постоје?
2. Упореди различите врсте равнотеже на самостално одабраним примерима.
3. На самостално одабраним примерима покажи шта је доминанта и на који начин су спрам ње остали елементи организовани да би се у композицији успоставила визуелна равнотежа.



ВАЖНИ ПОЈМОВИ

равнотежа (визуелна, симетрична, асиметрична), визуелна тежина

КОМУНИКАЦИЈА



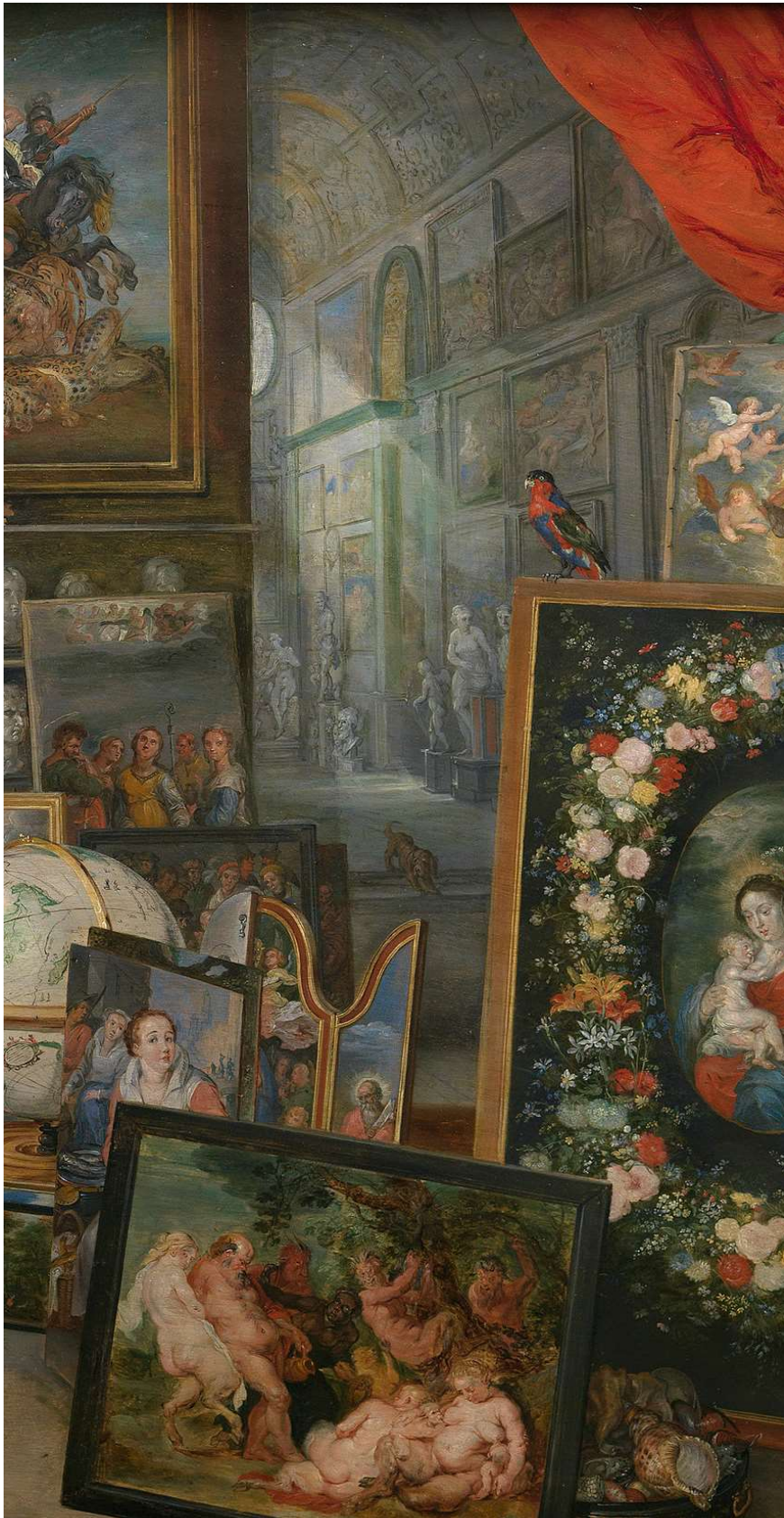

Објасни везу између назива ове слике (насловљене *Вид*) и оног што представља. Опиши простор приказан на слици и уочи какви су предмети у њој изложени. Одабери неки од њих и кажи коју тему и мотив приказује.

3.2 ТРАГОМ НАШЕ ПРОШЛОСТИ

Пронађи мотив који је заједнички за обе слике. Шта мислиш на које значење указује?



► Едвард Колијер, *Мртва природа с књигом Вишерових амблема*, 1696.



► Стеван Алексић, *Аушорјорјреј у кафани*, око 1904.

Симбол је посебна врста знака чије је значење договорено, засновано на познавању правила – конвенција – а не на повезаности с појмом који означава. У горњим примерима видимо симбол смрти и пролазности представљен лобањом. Овај симбол често је приказиван на полеђини портрета у касној ренесанси, а у 17. веку, нарочито у холандском сликарству, постаје саставни део слика мртве природе које треба да укажу на неизбежност смрти, пролазност и испразност земаљских задовољстава. Поред симбола смрти (лобање, сатови, упаљене свеће, цвеће), на овим сликама јављају се и симболи уметности и науке (књиге, мапе, музички инструменти), богатства и моћи (накит) и земаљских задовољстава (карте за играње).



Уочи дрво живота на ћилиму. Шта оно може да симболизује? Како су се звали људи који су се бавили бојењем ћилима? Која боја преовладава на ћилиму? Пронађи шта та боја симболизује у различитим културама.

За шару овог ћилима инспирација ћилимарки била је цветна башта с птицама. По вертикали, на црвеној основи распоређени су мотиви дрвета живота црне боје, а на бочним гранама су гугутке. У народу је постојало веровање да оне представљају симбол слоге и љубави у браку, па је свака девојка пре удаје морала да изатка и понесе у мираз ћилим с мотивом ове птице.

По чему се симбол разликује од алегорије?

Посматрај слику и одговори на питања. Уочи вође Првог и Другог српског устанка. Где се налази Карађорђева црква? По ком догађају из Другог српског устанка се памти Црква брвнара у Такову? Уочи где се налази. Због чега су у књизи историје српског народа означене године 1389, 1804. и 1815? Ко оглашава рађање зоре? А ко звони на узбуну? Повежи идеју рађања сунца с обновом идеје државности. Због чега ова слика у називу садржи реч алегорија?



► Ђорђе Крстић,
*Алегиорија на Први
и Други српски
устанак*, 1905.

Од друге половине 19. века алегоријске композиције у српском сликарству приказивале су догађаје из националне историје, доприносећи изградњи националног идентитета. У *Алегиорији на Први и Други српски устанак* Крстић је био инспирисан обележавањем стогодишњице Првог српског устанка и ослобађањем од Турака, а њен садржај чини низ симболичних призора који представљају српску историју.

О УМЕТНИКУ

Ђорђе Крстић (1851–1907) рођен је у Кањижи. Био је ђак Велике гимназије у Београду. Студирао је у Минхену, најпре у Уметничко-занатској школи, а потом и на Академији уметности, захваљујући стипендији коју му је доделио кнез Милан Обреновић. Осим сликарства, занимао га је и педагошки рад. У писму које је из Минхена упутио Народној скупштини 1881. изнео је свој план за културно-уметничко образовање омладине и грађана, предлажући да се цртање према живим моделима уведе као обавезан предмет у свим школама, као и оснивање катедре за изучавање историје уметности. Био је учитељ цртања у београдској Реалци, гимназији „Краљ Александар I“, гимназији „Јосиф Панчић“ и Богословији. Његов опус обухвата бројне портрете, историјске, религиозне и алегоријске композиције, као и пејзаже и призоре из народног живота.

? НЕПОЗНАТА РЕЧ

Опус – целокупно стваралаштво неког уметника или научника

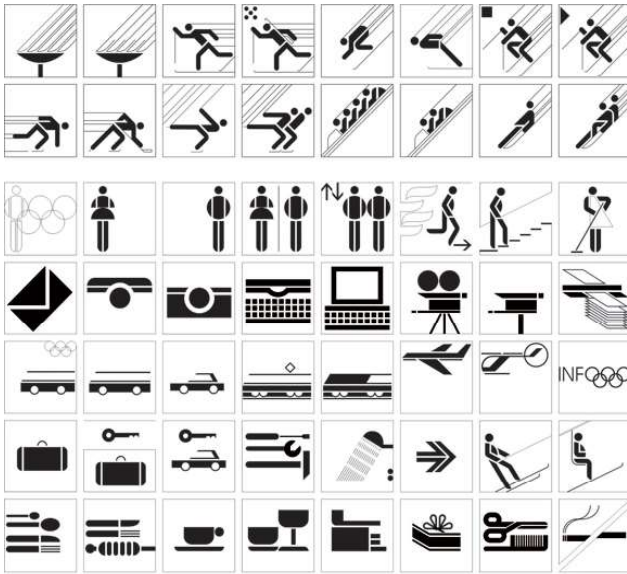

У којим ситуацијама је важно да слика има једно значење? Због чега су слике у следећем примеру поједностављене, без сувишних детаља? Наведи још неке примере из окружења где слика олакшава комуникацију без обзира на језик којим се у некој земљи говори.

► Радомир Вуковић, *Зимске олимпијске игре*, Сарајево, 1984.

Пиктограм представља облик претписма, где слика предмета представља симбол неког појма односно значења. Најстарији је облик бележења и потиче још из 40.000 године пре н. е. (пећински цртеж). Данас су пиктограми широко распрострањени, нпр. као израз потребе да се саобраћајно и друго комуницирање прикаже графички поједностављеним знаком, у форми симбола, којим се може брзо и разумљиво саопштити одређена порука.

МАШТИ НА ВОЉУ

1. Поједностављеним облицима креирај пиктограме који би олакшали сналажење у простору (нпр. у јавном превозу или некој институцији).
2. Осмисли свој језик, писмо. Напиши поруку свом пару из клупе који треба да покуша да га декодира. Након тога, подели кључ за разумевање поруке. Дискутујте о (не) могућности декодирања поруке без познавања договорених правила.

ДОЂОХ, ВИДЕХ, САЗНАХ

1. Шта је пиктограм?
2. Објасни на примеру важност симбола.

ВАЖНИ ПОЈМОВИ

симбол, пиктограм

Кроз заједнички рад у групама осмислите активности које ће допринети бољем разумевању, очувању и промоцији наслеђа вашег краја.

- 1. ГРУПА** – Направите изложбу о звуцима, мирисима и/или укусима који су карактеристични за крај у коме живите и који у вама буде успомене. То могу бити нпр. звуци црквеног звона, силажења низ степенице неке зграде, саобраћаја испод моста, фонтане, мирис књига у библиотеци, мирис и укус неког локалног јела или намирнице, укус локалног меда и сл. Размислите о томе шта ћете изложити и на који начин. Можете нпр. приказати процес припреме неког јела, пустити снимак звука звона и друго.
- 2. ГРУПА** – Снимите неколико кратких видеа (нпр. у форми vloга) којима ћете на занимљив начин вршњацима приближити архитектуру свог краја. Како бисте припремили материјал на основу ког ћете написати сценарио, организујте посету музеју, архиву, библиотеци... Истражите литературу, погледајте фотографије, видео-снимке, слике и друга сведочанства прошлости. Интервјуишите стручњаке из области културе који вам могу помоћи да проширите своја знања.
- 3. ГРУПА** – Прикупите што више информација из различитих извора о томе како су се људи из вашег краја одевали у прошлости (нпр. од почетка 20. века до Првог светског рата). Реконструишите неке одевне комбинације од материјала за рециклажу. Организујте улични перформанс где ћете модним креацијама, стављајући се у улогу пролазника из прошлости, дочарати одређено време.
- 4. ГРУПА** – Оживите споменике који се налазе у вашем месту. Да бисте се уживели у њихову улогу, упознајте се с временом у ком су настали, њиховим ауторима и наручиоцима, истражите како је проток времена на њих утицао, како су интерпретирани некада, а како данас. Размислите о томе шта ћете и на који начин причати и осмислите свој наступ (сценску шминку, костим, фризуру).

Током оба полугодишта документујте, из своје перспективе и на различите начине (неки од начина предложени су у задацима за групе), важне тренутке који су вам се десили у осмом разреду. На крају школске године организујте изложбу на којој ћете представити своје радове.

- 1. ГРУПА** – Сакупљајте одељенске „бисере“ с часова. Одаберите најбоље и прикажите их на плакатима или мајицама које ћете носити последњег дана школе.
- 2. ГРУПА** – Водите визуелни дневник. Уз помоћ наставника информатике покрените блог на ком ћете свакодневно качити фотографију која приказује неки тренутак из школског живота и причу која је прати. Визуелни дневник можете водити и на други начин – описујући илустрацијом догађаје који су обележили осми разред. Колажирањем радова који су том приликом настали направите стрип.
- 3. ГРУПА** – Током године фотографишите моменте који су обележили осми разред, а представљају апстрактне идеје попут другарства, љубави, храбрости, знања, као и друге позитивне вредности за које сматрате да их треба неговати у школи.
- 4. ГРУПА** – Прикажите неке занимљиве догађаје из школског живота помоћу уметничких дела. За сваки догађај одаберите једно уметничко дело и осмислите маштовит коментар у форми дијалога или монолога како бисте комбинацијом слике и текста компоновали нову целину и интерпретирали своје школске дане уз помоћ уметности.